

BLACK HOLE PRIZE



Black Hole Prize
사용설명서

목차

- 00. 주의사항
- 01. 기본정보
- 02. 게임 플레이 방법
- 03. 상품 선택 방법
- 04. 게임 흐름도
- 05. 게임 소개
- 06. 운영정보표시
- 07. 에러정보표시



0. 주의사항

안전상의 주의



취급설명서에는 제품을 설치 및 사용, 유지 보수하는데 있어서 본인과 타인에게 발생할 수 있는 부상 위험 및 재산상의 피해를 방지하기 위해 반드시 지켜야 할 것에 대하여 설명 하고 있습니다.

반드시 읽어주십시오

- 다음 표시는 표시내용을 무시하고 바르지 못한 사용으로 인해 발생할 수 있는 위험과 장애의 정도를 구분하여 알려줍니다.

 경고	이 표시는 사망 또는 중상등을 입을 가능성이 있는 상황을 알려 주는 내용입니다.
 주의	이 표시는 부상 또는 물질적 손해가 발생할 가능성이 있는 상황을 알려 주는 내용입니다.

- 다음 표시는 반드시 지켜야 할 내용을 설명합니다.

	[주의]를 나타내며, 조심하여야 할 내용입니다.
	[금지]를 나타내며, 해서는 안 되는 내용입니다.
	[강제]를 나타내며, 반드시 실행하여야 할 내용입니다.

● 본 제품을 취급하는 [점포관리자] 및 [기술자]의 정의

- 설명서에 기재되어 있는 설명 중에 [점포관리자] 또는 [기술자]가 실행하도록 지시하고 있는 작업이나, 설명서에 기재되어 있지 않은 작업은 반드시 관련 지식이나 기술이 있는 분이 실행하여 주십시오.
 - 감전이나 제품의 고장은 중대한 사고의 원인이 됩니다.
 - 본 제품의 부품교환, 유지 보수 및 이상시의 대처는 [점포 관리자] 또는 [기술자]가 실행해 주십시오. 설명서에 특히 위험한 작업은 기술자가 하도록 지시하고 있습니다.
 [점포 관리자] 및 [기술자]의 정의는 다음과 같습니다.

점포 관리자

- 설치되어 있는 어뮤즈먼트 기기나 동전 교환기 등의 운영 경험을 가지고 있는 사람.
- 점포의 주인이나 대리인의 승인을 받아 어뮤즈먼트 기기의 일상적인 조립, 설치, 관리, 보수 및 부품 교환에 대한 업무를 수행하는 사람.

점포관리자의 업무내용

- 설치되어 있는 어뮤즈먼트 기기나 동전 교환기 등의 일상적인 조립, 설치, 관리, 부품교환.

기술자

- 어뮤즈먼트 기기의 제조 메이커에서 기기의 설계, 제조, 검사, 유지보수 업무에 종사하는 사람 또는 전기, 전자, 기계공학에 관한 전문적인 교육을 이수하고, 어뮤즈먼트 기기 유지, 보수 업무에 종사하는 사람.

기술자의 업무내용

- 어뮤즈먼트 기기나 동전 교환기 등의 조립, 설치, 전기, 전자 부품 및 기계 부품의 수리 및 조정.

경고

- 만일 본 제품에서 연기가 나거나 이상한 냄새 또는 비정상적인 소리 등 이상이 있을 때에는 즉시 기계의 전원 스위치를 끄고 콘센트로부터 전원 플러그를 분리하여 사용을 중지하여 주십시오.



· 비정상적인 상태에서 사용하게 되면 화재 및 사고의 원인이 됩니다.

이상이 발생하였을 경우

- 1 전원 스위치를 끈다.
- 2 모니터 전원 스위치를 끈다.
- 3 콘센트에서 전원 플러그를 분리한다.
- 4 모니터 전원 플러그를 분리한다.
- 5 대리점에 연락한다.

- 젖은 손으로 전원 플러그를 분리하거나 연결하지 마십시오.
· 감전의 원인이 됩니다.



금 지

- 전원 플러그가 콘센트에 바르게 연결되어 있지 않거나 먼지 등이 쌓인 채로 방치하여 두면 화재의 원인이 됩니다.
· 감전 및 화재의 원인이 되므로 1개월에 1회 이상 점검하여 주십시오.



금 지

주의

- 상공업 지역 이외에서는 사용하지 마십시오.
· 주거지역 및 그 주변에서 사용하면 TV, 라디오, 전화기 등에 수신장애를 일으킬 수 있습니다.
- 플레이어에게 다음 사항을 숙지시켜 주십시오.
· 사고나 부상의 위험이 있습니다.



금 지

다음에 해당하는 분은 사용하지 마십시오.

- 음주후.
- 과거에 소리 및 영상으로 인한 자극으로 근육경련이나 의식을 잃은 경향이 있는 경우.
- 부상이나 수면 부족 등으로 피로를 느끼는 경우.
- 임신, 또는 임신의 가능성이 있는 경우.
- 의사에게 운동 제한을 받은 경우.
- 손, 또는 손목에 질환이 있어서 치료중인 경우.

- 액정디스플레이와 보호 패널에 충격을 주지 마십시오.
· 사고와 부상의 원인이 됩니다.



금 지

- 액정디스플레이는 화면을 올바르게 유지하여 주십시오.
· 계속해서 왜곡되거나 흔들리는 화면을 주시하게 되면 플레이어 및 그 주변의 사람들이 현기증과 두통을 유발 할 수 있습니다.

- AC전원코드를 취급하는데 있어서 반드시 다음 사항을 유의하여 주십시오.
· 누전 사고나 화재, 감전의 원인이 됩니다.

· 손상을 가하지 마십시오. · 개조하지 마십시오. · 무리하게 구부리지 마십시오. · 비틀지 마십시오. · 열을 가하지 마십시오.
· 당기지 마십시오. · 묶지 마십시오. · 밟지 마십시오. · 못 등으로 치거나 기계 사이에 끼우지 마십시오.

- 만일 AC전원 코드나 전원 플러그가 파손되었을 경우, 바로 사용을 멈추고 대리점으로 연락하여 부품을 의뢰하여 주십시오.
· 파손한 상태에서 사용하면 화재, 감전 등의 원인이 됩니다.

- 통신용 단자에는, 본사 지시가 없는 통신 기기등을 절대로 접속하지 마십시오.
· 정상적으로 게임을 할 수 없거나 고장의 원인이 됩니다.



금 지

- 본체 유닛의 개폐부가 열렸을때는, 개폐부에 하중이나 충격을 가하지 마십시오.
· 기체의 변형이나 파손의 원인이 됩니다.



금 지

- IC패스 유닛은 사용중 전자파를 발생합니다
· 전자 의료장비들은 전자파에 영향을 줄 수가 있으므로, 패스 리더부에서 22cm이상의 거리를 유지해 주십시오.

점검과 청소

⚠ 경고

- 기계를 점검하거나 청소하기 전에는 반드시 전원 스위치를 끄고, AC전원 코드를 분리하여 주십시오.
· 감전의 원인이 됩니다.
- 부품 및 소모품을 교체할 때에는 반드시 당사 지정된 부품 이외의 다른 부품을 사용하지 마십시오.
· 부적절한 부품을 사용한 경우, 화재와 고장의 원인이 됩니다.
- 제품의 내부에는 고압전류가 흐르고 있습니다. 기술자 이외에는 절대로 뒷문을 열지 마십시오.
뒷문을 열 경우에는 본체내부를 불필요하게 만지지 않도록 충분히 주의하여 주십시오.
· 사고와 감전의 원인이 됩니다.
- 뒷문을 열어야 할 경우에는 반드시 전원 스위치를 끄고, AC 전원 코드를 분리한 뒤에 작업 하십시오.
· 전원 유니트의 전원스위치를 끄고 AC전원 코드를 분리하지 않을 경우, 본체에 전기가 흐르고 있는 곳이 있으므로 사고와 감전의 원인이 됩니다.
- 설명서에 지시가 없는 곳의 분해, 수리 및 각종 설정, 개조는 절대로 하지 마십시오.
· 화재와 작동불량, 고장의 원인이 됩니다.
수리 등은 대리점에 의뢰하여 주시기 바랍니다.
지시가 없는 곳의 분해, 수리 및 각종 설정, 개조에 의해 발생한 손해에 대해서 코나미 및 제조사는 어떠한 책임도 지지 않습니다.



점검과 청소

⚠ 주의

- 제품을 청소할 때에는 중성 세제를 부드러운 천에 묻혀서 닦아 주십시오.
- 신나, 벤젠, 알코올 등의 유기용제나 연마제가 들어간 제품은 사용할 수 없습니다.
· 사용시 본체가 변형되거나 파손의 원인이 됩니다.
특히 아크릴부에는 사용하지 않게 주의해 주십시오.
· 본체 내부에 세제나 물이 들어가면, 감전이나 고장의 원인이 됩니다.
- 액정 디스플레이와 패널에 도장을 하거나 스티커등을 붙이지 마십시오.
· 정상적인 플레이를 할 수 없게 되거나 고장의 원인이 됩니다.
- 고압 청소기 등을 사용하여 본 제품을 청소하지 마십시오.
· 본체 내부에 물이 스며들면 감전과 고장의 원인이 됩니다.
- 본체를 장기간 사용으로 인해 부품이 변형되거나 파손되는 경우가 있으므로 운용 전에 반드시 점검하여 주십시오.
· 부품의 변형과 파손이 원인이 되어 플레이어와 관리자가 부상할 우려가 있습니다.
· 부품의 변형과 파손된 경우에는 즉시 전원을 끄고 사용을 중지한 후 대리점에 연락하여 주십시오.



폐기에 대해

- 본 제품의 기계 및 부품들은 산업 폐기물로 분류됩니다.
· 제품의 소유주는 제품을 폐기처분 할 때 관련 법규에 따라 제품을 폐기할 책임이 있습니다.
· 제품의 포장재 및 기타 물품들은 해당 지역의 관련 규정에 따라 폐기되어야 합니다.

사전 주의 사항

- 설치, 취급, 점검과 청소, 이동과 운반방법 등은 설명서의 순서 및 기재 내용에 따라서 안전하게 실행하여 주십시오.
- [경고] 및 [주의] 등의 스티커는 제품에서 제거하지 마십시오.
- 경고 또는 주의에 해당하는 설치, 취급, 점검과 청소, 이동과 운반 등은 하지 마십시오.
- 본 제품의 소유권 이전 등으로 소유자 및 관리자가 바뀌게 되는 경우 반드시 이 설명서를 함께 넘겨 주십시오.
- 설명서를 분실 또는 파손되었을 때에는 대리점으로 연락하여 주십시오.

1. 기본정보



본 제품은 장전되는 공을 스프링이 장착된 레버를 당겨 회전레일에 발사, 7개의 HOLE 중 PRIZE WIN HOLE에 넣어서 경품을 획득하는 게임기입니다.

- ♠ 게임기명 : BLACK HOLE PRIZE
- ♠ 장르 : 경품 게임
- ♠ 기종 : 아케이드 게임
- ♠ 대상연령 : 전체이용가
- ♠ 플레이 인원수 : 1명

본 게임은 순수 100% 스킬 방식으로, 일체의 확률 조정 기능은 탑재되어 있지 않습니다.

다만, PRIZE WIN HOLE은 랜덤으로 위치가 변경될 수도 있습니다.

W1065(POP:1340) × H2288 × D830

중량 : 약 200kg
소비전력 : 180W
전기규격 : 220v

1. 기본정보

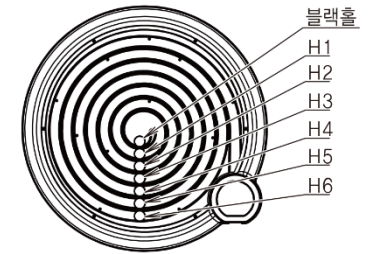
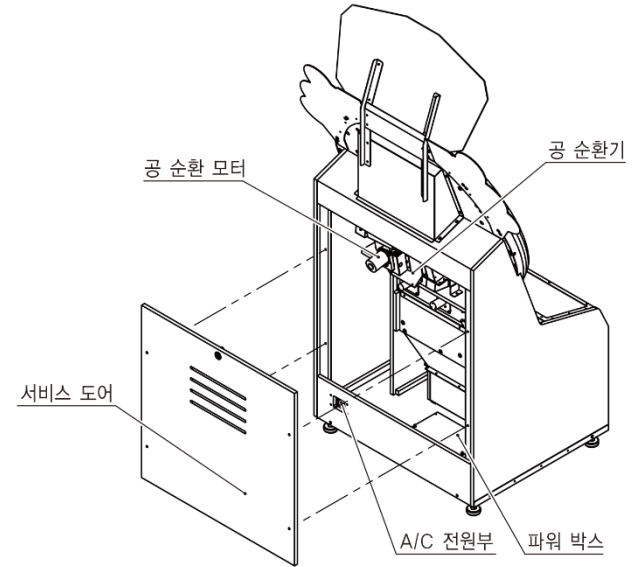
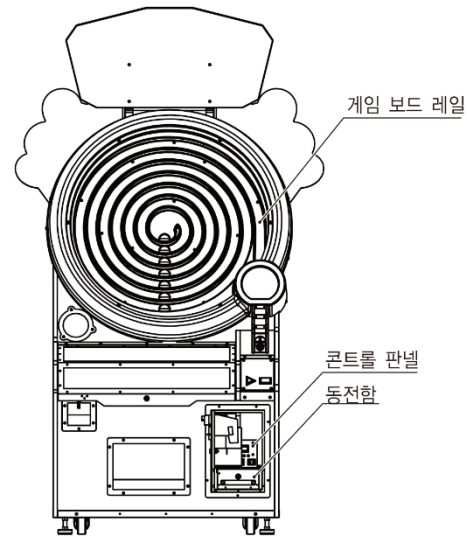
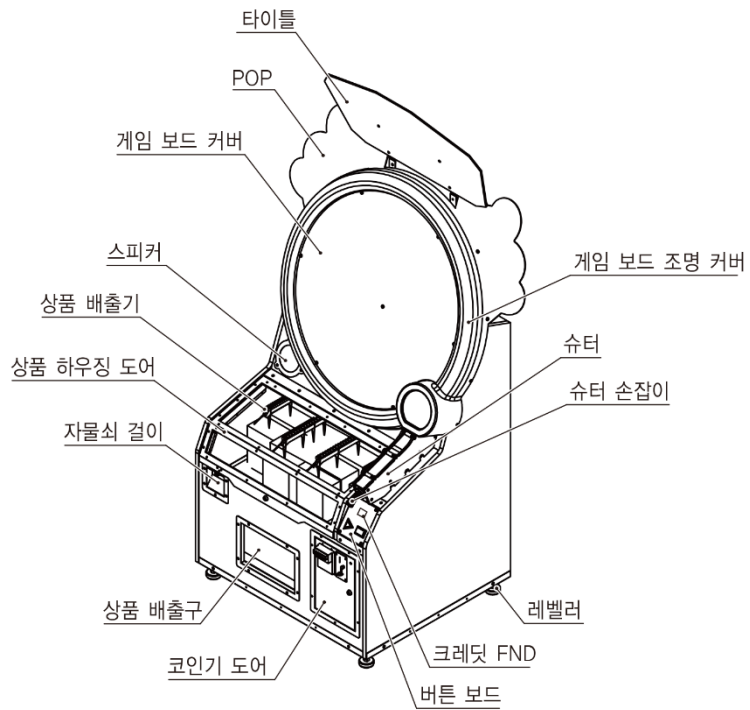

게임 보드

2. 게임플레이 방법



BLACK HOLE PRIZE는 7개의 HOLE과 1개의 레버를 이용하여 적절한 힘조절을 통하여 한가운데에 있는 블랙홀을 피하여 PRIZE WIN HOLE에 넣는 게임입니다.

※ 다만, PRIZE WIN HOLE은 랜덤으로 위치가 변경 될 수도 있습니다.

3. 상품 선택 방법

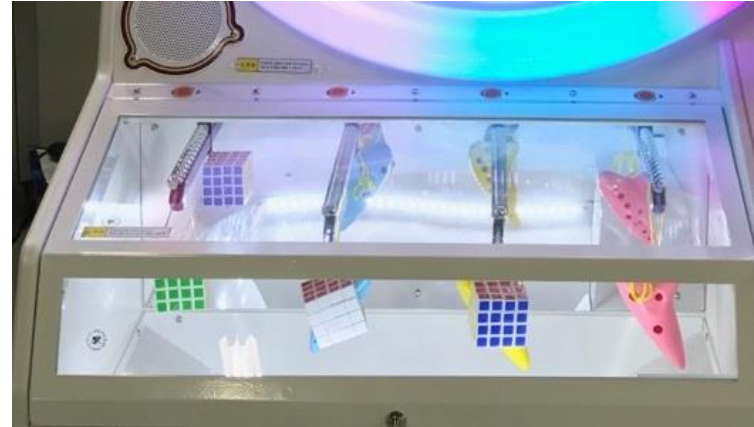

- ▶ 버튼을 이용하여 상품을 선택 한 뒤 확인 버튼을 누르면 경품이 배출구로 나옵니다.

4. 게임 흐름도

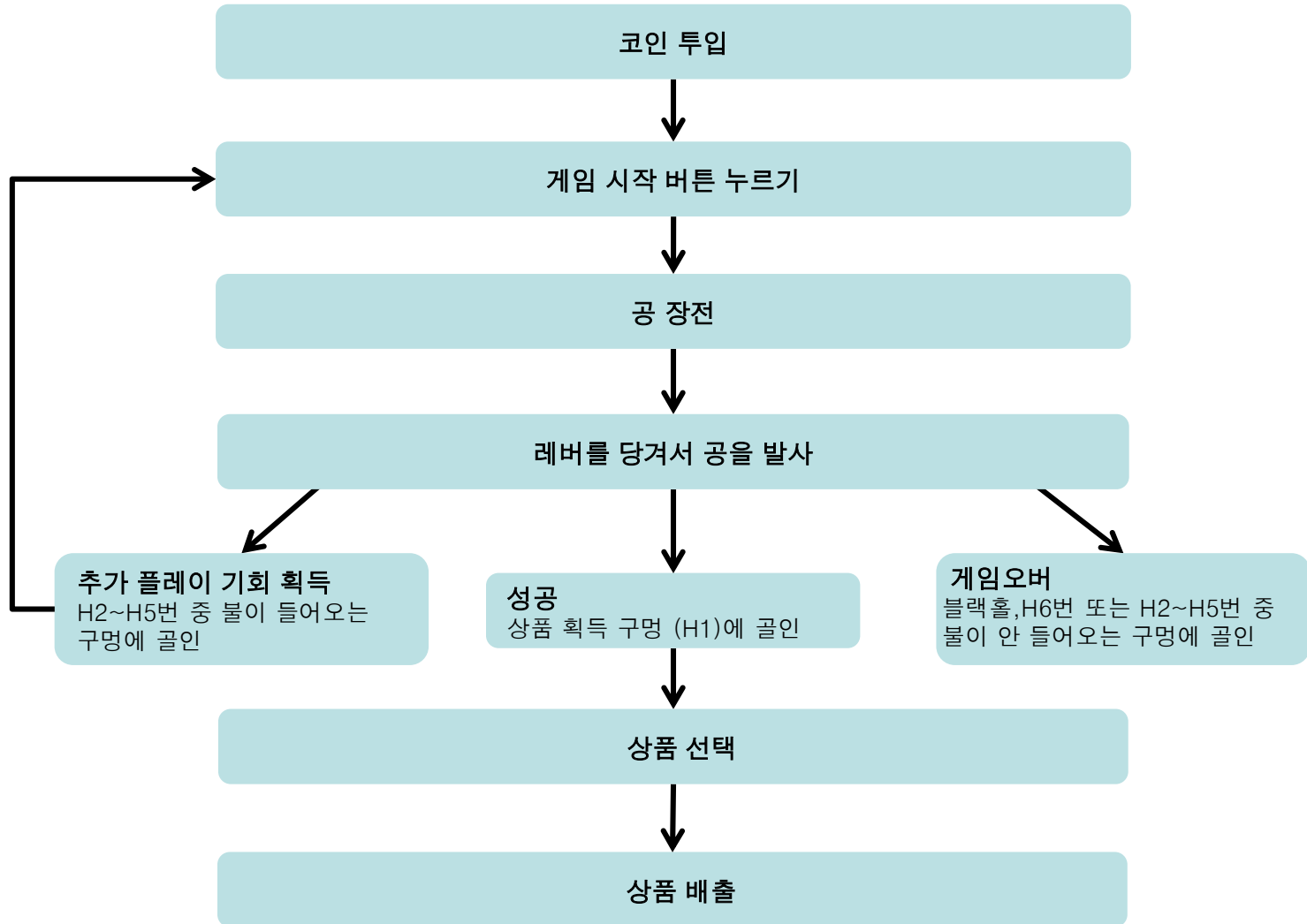

5. 게임소개



실력만 있다면 100% 경품 GET!!

유럽, 미국에서 대히트 중인 화재의 게임
BLACK HOLE이 PRIZE 버전으로 등장!

기존 경품 게임들과 다르게 확률이 아닌
100% 자신의 스킬로 상품이 획득 가능!

또한 선택 버튼을 이용하여, 경품 선택도 가능!

6. 운영정보표시

3-1. 콘트롤 판넬

■ 콘트롤 패널 스위치

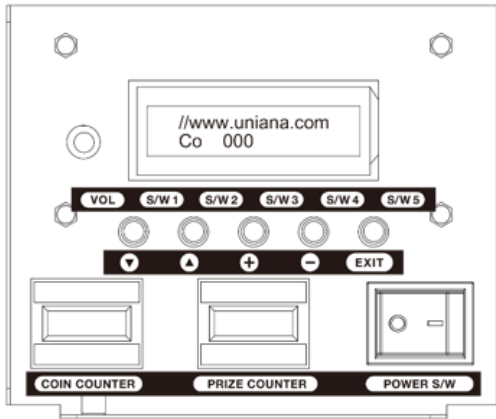

- VOLUME: 게임의 음량 조절
- S/W 1: 셋업 모드 진입
항목 선택(다음)
- S/W 2: 테스트 모드 진입
항목선택(이전)
- S/W 3: 셋업 값 증가(셋업) / 실행(테스트)
- S/W 4: 셋업 값 감소(셋업) / 실행(테스트)
- S/W 5: 모드 나가기 / 투입 코인 삭제(5 초간

- 매상 정보 (MAIN)
Co : 투입된 코인의 개수

- 서비스 코인과 투입된 코인 제거
 - 1. S/W5+S/W3 을 누르면 서비스 코인을 추가합니다. (코인 카운터 혹은 매장 장부에 추가 되지 않습니다.)
 - 2. S/W5 를 5 초 동안 누르면 투입 된 코인 및 CREDIT 이 0 으로 변경됩니다.
- 매상 정보 초기화
 - 1. S/W5 누르고 있습니다.
 - 2. 전원을 끕니다.
 - 3. 전원이 완전히 켜질 때까지 S/W5 를 누르고 있습니다. (6~10 초 소요)
- 공장 초기화
 - 1. 전원을 끕니다
 - 2. S/W3 와 S/W4 를 누른 채로 전원을 켕니다.
 - 3. 전원이 완전히 켜질 때까지 S/W3 과 S/W4 를 누르고 있습니다. (6~10 초 소요)

6. 운영정보표시

3-2. 설정 모드

설정 모드의 시작

- S/W 1 (▼) 버튼을 누르면 설정 모드로 진입 합니다.
- S/W 1 (▼) 버튼을 누르면 설정 리스트의 다음 단계로 이동 합니다.
- S/W 2 (▲) 버튼을 누르면 설정 리스트의 이전 단계로 이동 합니다.
- 선택한 설정 모드의 설정 값은 다음과 같이 변경 할 수 있습니다.
 1. S/W 3 (+) 혹은 S/W 4 (-) 버튼을 누르면 설정 값이 증가 하거나 감소 합니다.
 2. S/W 1 (▼) 혹은 S/W 2 (▲) 버튼을 눌러 리스트의 다음 항목으로 이동 합니다.
- S/W 5 (EXIT) 버튼을 눌러 설정 모드를 종료 합니다.
- 설정 값을 변경한 뒤에는 반드시 기기의 전원을 껐다가 다시 켜십시오.

3-3. 테스트 모드

테스트 모드의 시작

- S/W 2 (▲) 버튼을 누르면 테스트 모드로 진입 합니다.
- 선택한 테스트 모드의 실행 및 중단은 다음과 같습니다.
 1. S/W 3 (+) 혹은 S/W 4 (-) 버튼을 누르면 테스트 항목이 작동하거나 중단 됩니다.
 2. S/W 1 (▼) 혹은 S/W 2 (▲) 버튼을 눌러 리스트의 다음 항목으로 이동 합니다. 기존 항목의 테스트 사항은 중단됩니다.
- S/W 5 (EXIT) 버튼을 눌러 테스트 모드를 종료 합니다.
- Start sensor : 스타트 센서가 감지되면 모든 홀의 LED 가 점등 합니다.
- BH HOLE, H1~H6 : 센서가 감지되면 해당 홀의 LED 가 점등 합니다.

6. 운영정보표시 - 설정모드

1._Bonus_MOVE_
VALUE = [2]

- 보너스 볼 찬스 칸이 움직이는 범위를 설정합니다. (0=OFF, 1~4)
EX) 값을 [2]로 설정 하면 경품 획득칸 아래 두칸 사이에 랜덤으로 보너스 볼 찬스가 발생 합니다.

2.-CREDIT_MODE-
1_COIN_1_PLAY

- CREDIT MODE 로 정해진 횟수의 플레이를 하기 위해 필요한 코인의 수를 조정할 수 있는 설정화면입니다.
(1 COIN 1 PLAY ~ 20 COINS 1 PLAY & 1 COIN 20 PLAYS)

3._Bookkeeping_
Bk_CNT/ 1

- 매상 정보를 확인합니다.
- SW 3 번, SW 4 번을 눌러 리스트를 이동합니다
BK CNT 0 (BLACK HOLE COUNT)
H1 CNT 0 (HOLE1 - WIN- COUNT)
H2 CNT 0 (HOLE2 COUNT)
H3 CNT 0 (HOLE3 COUNT)
H4 CNT 0 (HOLE4 COUNT)
H5 CNT 0 (HOLE5 COUNT)
H6 CNT 0 (HOLE6 COUNT)

4._DEMOSOUND
VALUE = 3/MIN

- 데모 사운드가 플레이 되는 주기를 설정합니다.
(0=DEMO SOUND OFF, 1~30/MIN)
EX) 3/MIN -> 3 분마다 사운드 재생

5. LED_TEST_MODE
-LED_RED-

- S/W3 & S/W4 으로 LED 조명 색상을 변경 하여 테스트 할 수 있습니다.
(RED -> GREEN -> BLUE -> YELLOW -> PURPLE -> GRAY -> WHITE)

6. 운영정보표시 - 설정모드

6. BGM SET Mode

VALUE = 0

- BGM의 스타일을 변경 할 수 있습니다. 0-1의 값을 가집니다.
(0 : 멜로디 BGM, 1 : 우주선 스타일 BGM)

7. Bonus Coin

VALUE = 0

- 투입된 코인 대비 보너스 플레이 기회를 제공할 수 있습니다. (0~20)
EX) VALUE = 10 -> 10 코인당 1PLAY 보너스 제공.

8. THE_END

- 리스트의 끝입니다.

6. 운영정보표시 - 테스트모드

1. LED-RGB-TEST
-LED_RED-

- 모든 조명이 RED-GREEN-BLUE-YELLOW-PURPLE-GRAY-WHITE
순서로 자동으로 순환 합니다.

2. FND-TEST
Value = 1

- CREDIT FND 가 0~9 의 숫자를 자동으로 순환 하며 표시 합니다.

3. Gift-TEST
-Gift_1-

- S/W3 을 눌러서 상품 배출기를 선택 합니다. 값 (Gift1~4)
- 선택된 배출기의 LED 가 켜집니다.
- S/W4 를 누르면 해당 배출기가 상품 배출 스위치를 작동 시킬
때 까지 작동 합니다.

4. COUNTER-TEST

- 카운터의 동작을 테스트 합니다.
* S/W3 : 코인 카운터가 1 증가합니다.
* S/W4 : 프라이즈 카운터가 1 증가합니다.

5. MOTOR-TEST
Ball_Motor_Strat

- 공 공급 모터 작동 테스트입니다.
- S/W3 : Ball loading motor 가 작동합니다..
- S/W4 : Ball loading motor 가 정지합니다.

6. SOUND-TEST
Effect_Sound = 0

- 내장된 SOUND EFFECT 를 재생합니다. (0-15)
- Effect Sound 0~12, Background Sound 13~15

7. _NOT-USED_

8. DAMPER_TEST

- S/W3 : 상품 Damper 가 열립니다.
- S/W4 : 상품 Damper 가 닫힙니다.

9. ----- END-----

- 리스트의 끝입니다.

7. 에러정보표시



-공 순환에 문제가 생겼을 때



-상품 칸에 상품이 존재하지 않을 때